

ARQUALUZ

TECHOS Y PÉRGOLAS

66%

ARQUA LIGHT

Techo móvil de paneles deslizantes con accionamiento manual y automático. Creado para complementar espacios abiertos, patios, áticos y cerramientos para hostelería.

Por su sistema de fabricación, el techo móvil ha sido concebido para ser robusto y estanco, gracias a ello, este tipo de cerramiento permite utilizarse durante todo el año, aportando así un espacio multifuncional y de gran confort.

El techo móvil se puede lacar en cualquier color de la carta RAL o en efecto madera, con aperturas del 50%, 66% o 75%.

Las hojas pueden fabricarse con policarbonato celular de 16mm, panel sandwich o cristal, aportando así un gran abanico de posibilidades para cada proyecto.

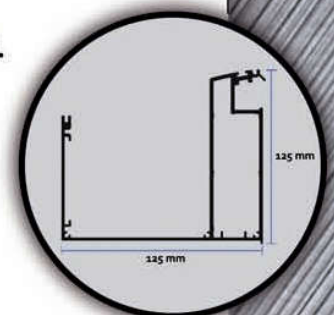
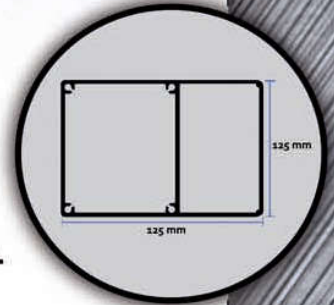
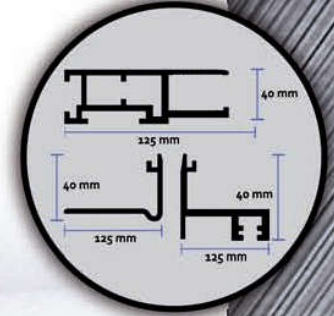
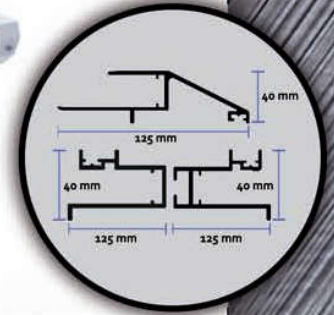
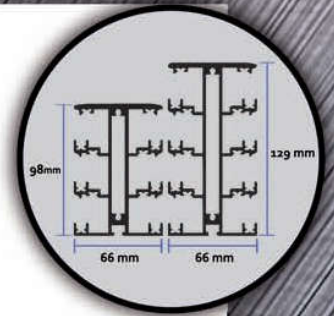

DATOS TÉCNICOS

66% Apertura

Inclinación mínima: 12%.

Medidas máximas de salida sin estructura de refuerzo:

MOTORIZADO:

Cristal laminar 3+3.
Salida máxima 3.00 mts.

Polycarbonato / Sandwich 16mm.
Salida máxima 5.00 mts.

MANUAL:

Polycarbonato / Sandwich 16mm.
Salida máxima 5.00 mts.

Otros datos

En cada techo se entrega un certificado de uso y dimensionado.
El ancho máximo de hoja cuando lleve cristal, sera de 1,00 mts.

75% Apertura

Inclinación mínima: 12%.

Medidas máximas de salida sin estructura de refuerzo:

MOTORIZADO:

Cristal laminar 3+3.
Salida máxima 4.00 mts.

Polycarbonato / Sandwich 16mm.
Salida máxima 6.00 mts.

MANUAL:

Polycarbonato / Sandwich 16mm.
Salida máxima 6.00 mts.



ARQUA LIGHT AL 66% MOTORIZADO

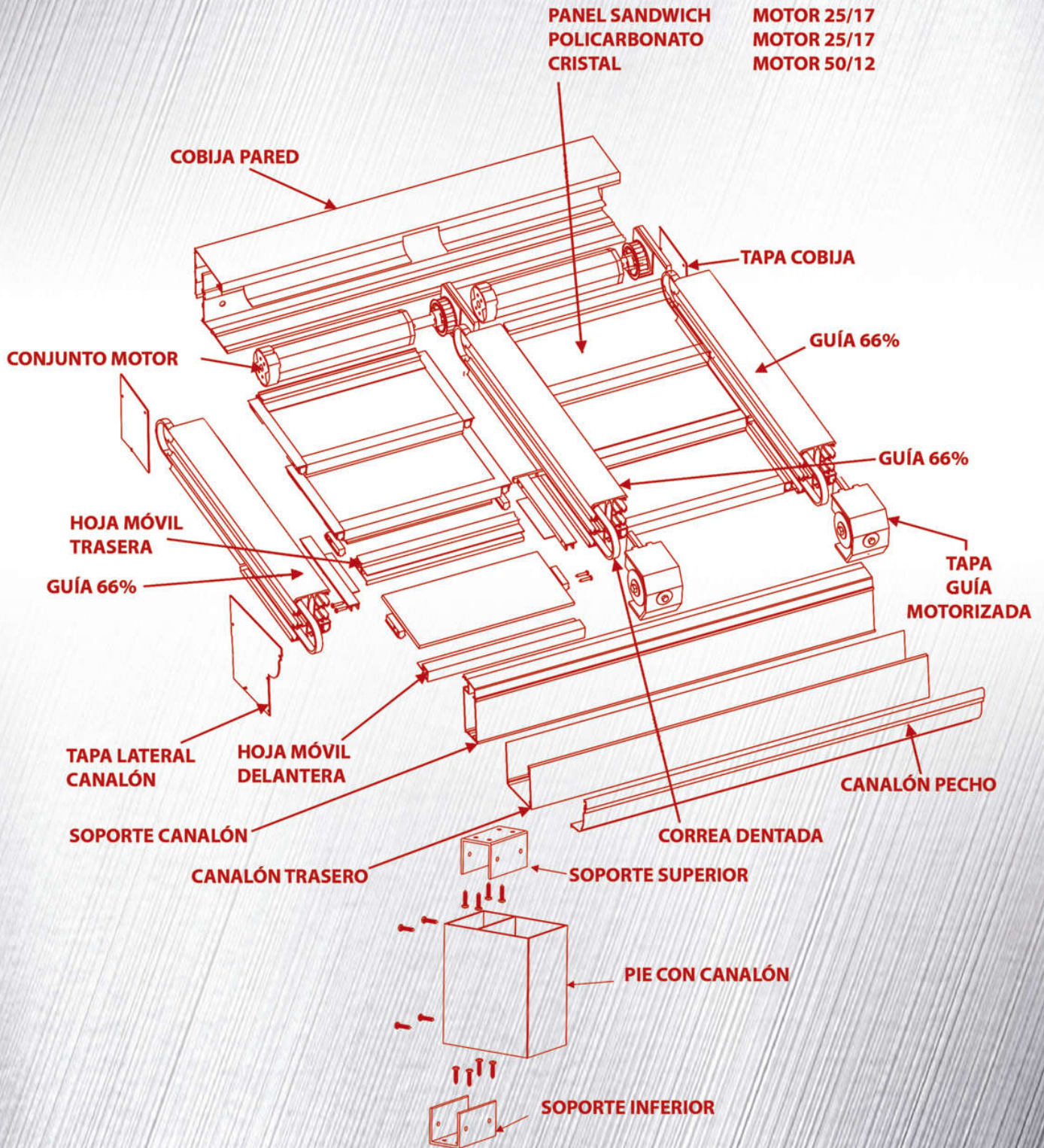

ARQUALUZ

TECHOS Y PÉRGOLAS

LACADOS

COLORES HABITUALES

BRONCE

NEGRO MATE

RAL 1013 CREMA

RAL 1015 BEIGE

RAL 3004 BURDEOS CLARO

RAL 3005 BURDEOS

RAL 3007 BURDEOS OSCURO

RAL 5010 AZUL CLARO

RAL 5013 AZUL OSCURO

RAL 6005 VERDE

RAL 6009 VERDE OSCURO

RAL 6015 VERDE MUSGO

RAL 7012 GRIS MEDIO

RAL 7016 GRIS OSCURO

RAL 7035 GRIS CLARO

RAL 8007 MARRÓN CLARO

RAL 8014 MARRÓN MEDIO

RAL 8017 MARRÓN OSCURO

RAL 9006 PLATA

AQUELLOS COLORES QUE NO ESTÁN CONSIDERADOS COMO HABITUALES, TENDRÁN OTRO INCREMENTO.

CONSULTAR PLAZO DE ENTREGA.



ARQUA LIGHT AL 66% MANUAL

COAM  Exp. n°: TL/008904/2015
Fecha: 03/06/2015
VISADO

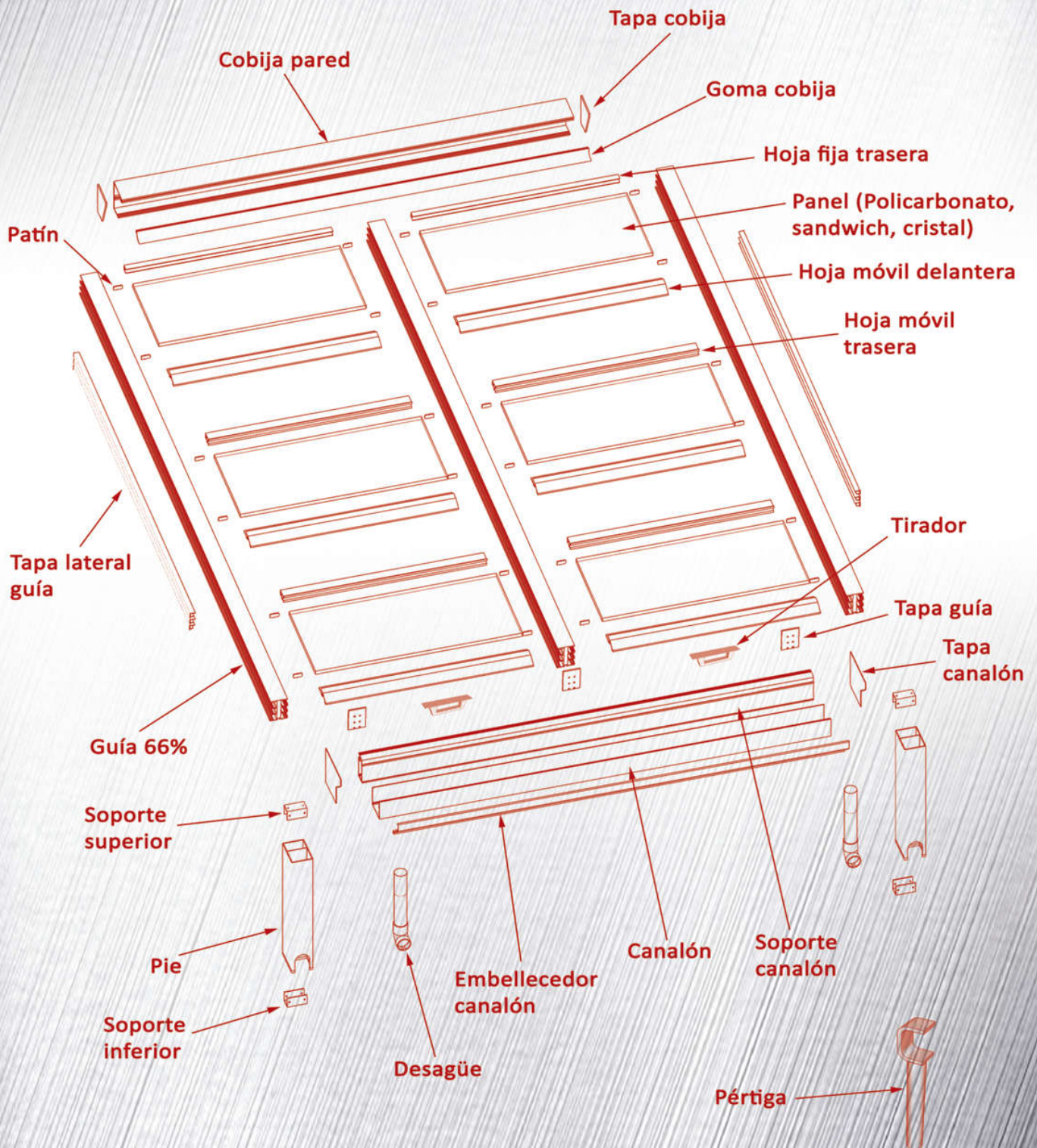



ARQUA LIGHT AL 75%

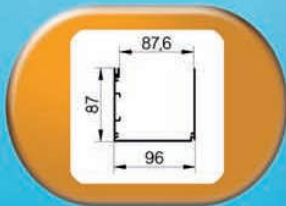
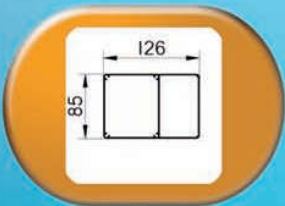
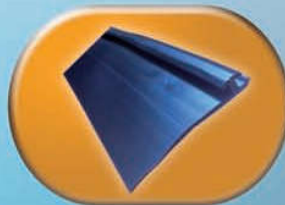



ARQUA LIGHT AL 75% MOTORIZADO

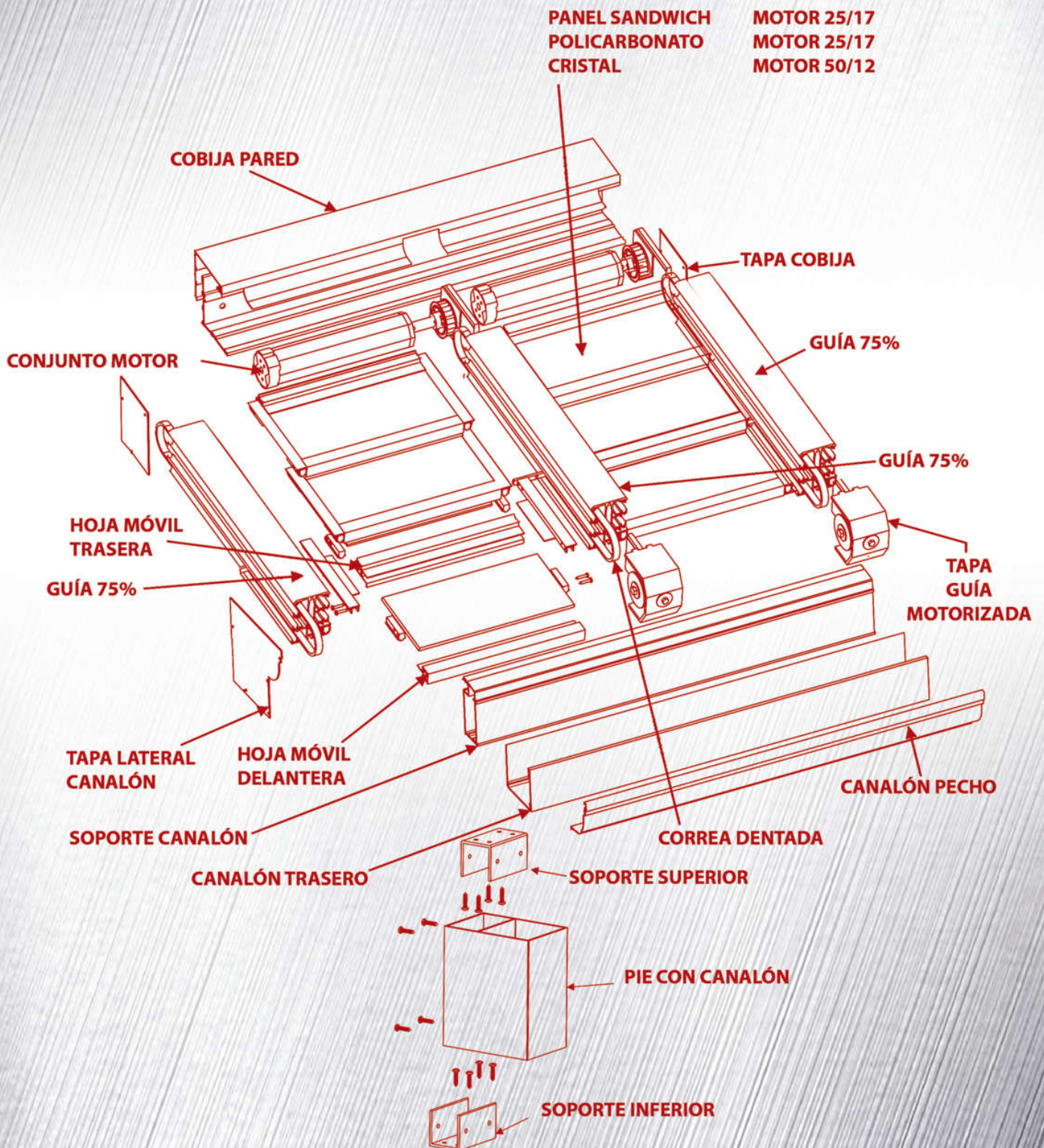

75%

ARQUALUZ

TECHOS Y PÉRGOLAS

LACADOS

COLORES HABITUALES

BRONCE

NEGRO MATE

RAL 1013 CREMA

RAL 1015 BEIGE

RAL 3004 BURDEOS CLARO

RAL 3005 BURDEOS

RAL 3007 BURDEOS OSCURO

RAL 5010 AZUL CLARO

RAL 5013 AZUL OSCURO

RAL 6005 VERDE

RAL 6009 VERDE OSCURO

RAL 6015 VERDE MUSGO

RAL 7012 GRIS MEDIO

RAL 7016 GRIS OSCURO

RAL 7035 GRIS CLARO

RAL 8007 MARRÓN CLARO

RAL 8014 MARRÓN MEDIO

RAL 8017 MARRÓN OSCURO

RAL 9006 PLATA

AQUELLOS COLORES, QUE NO ESTÁN CONSIDERADOS COMO HABITUALES, TENDRÁN OTRO INCREMENTO.

CONSULTAR PLAZO DE ENTREGA.



ARQUA LIGHT AL 75% MANUAL

COAM  Exp. n°: TL/008904/2015
Fecha: 03/06/2015
VISADO

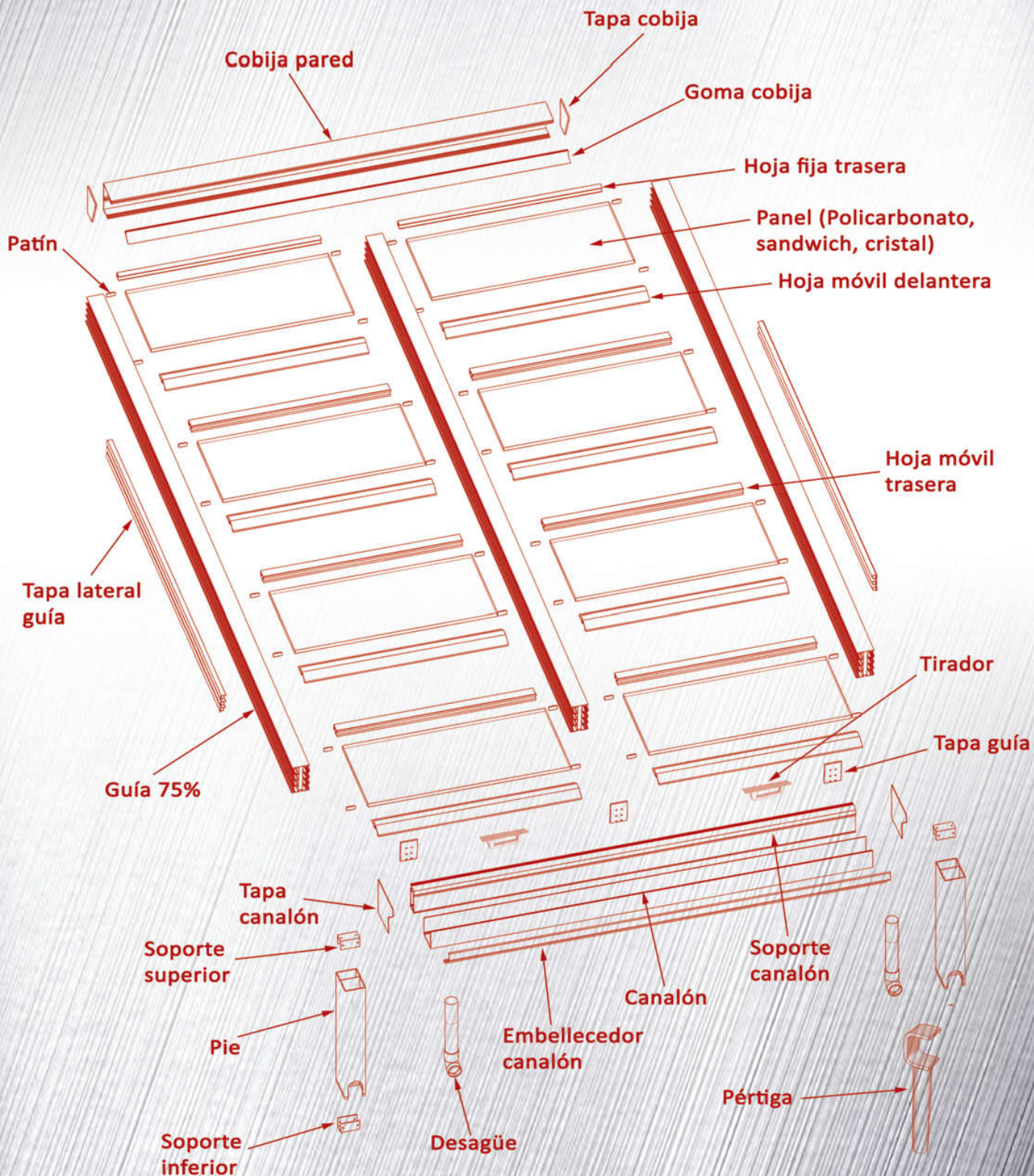



ARQUA PLUS

Techo móvil de paneles deslizantes con accionamiento manual y automático. Creado para complementar espacios abiertos, patios, áticos y cerramientos para hostelería.

Por su sistema de fabricación, el techo móvil ha sido concebido para ser robusto y estanco, gracias a ello, este tipo de cerramiento permite utilizarse durante todo el año, aportando así un espacio multifuncional y de gran confort.

El techo móvil se puede lacar en cualquier color de la carta RAL o en acabado madera, con aperturas del 66%, 75%, 83% y 85%.

Las hojas pueden fabricarse con un galce máximo de 25mm.

Nuestros perfiles de guía ofrecen una gran resistencia a los esfuerzos de flexión, debido a las secciones y a la geometría del perfil, gracias a ello, conseguimos realizar techos de grandes salidas.

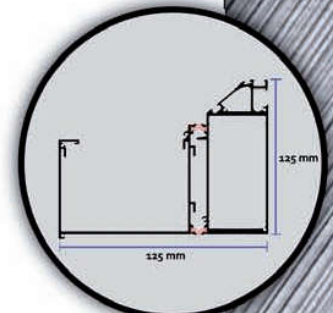
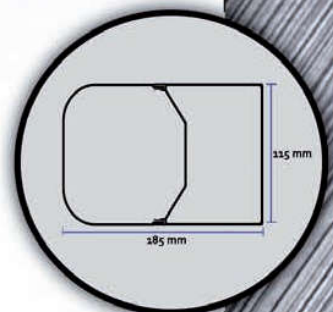
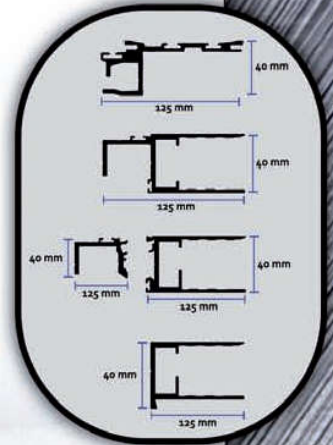
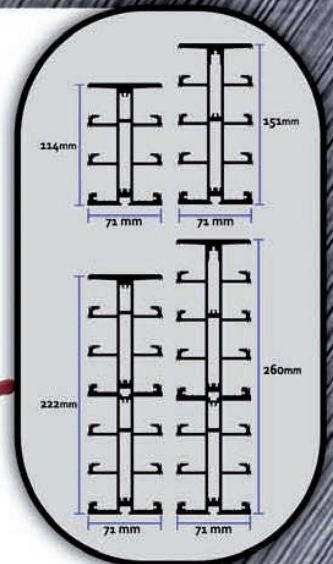

DATOS TÉCNICOS

66% Apertura

Inclinación mínima: 12%.

Medidas máximas de salida sin estructura de refuerzo.

Cristal laminar en diversas configuraciones hasta 24mm.

Policarbonato 25mm (Manual/Motor).

Panel sandwich 25mm (Manual/Motor).

75% Apertura

Inclinación mínima: 12%.

Medidas máximas de salida sin estructura de refuerzo.

Cristal laminar en diversas configuraciones hasta 24mm.

Policarbonato 25mm (Manual/Motor).

Panel sandwich 25mm (Manual/Motor).

83% Apertura

Inclinación mínima: 12%.

Medidas máximas de salida sin estructura de refuerzo.

Cristal laminar en diversas configuraciones hasta 24mm.

Policarbonato 25mm (Manual/Motor).

Panel sandwich 25mm (Manual/Motor).

Tipos de montaje

En estructura.
Entreparedes.
Pared-estructura.

Otros datos

Canalón con rotura de puente térmico y bajada de 80mm.

Benjamín





ARQUA FIJO

Techo de paneles fijos. Creado para complementar espacios abiertos, patios, áticos y cerramientos para hostelería.

El techo fijo consigue una excelente resistencia a los esfuerzos de flexión, teniendo a su disposición el perfil T-105 o T-145.

Estos perfiles incorporan rotura de puente térmico, más un sistema de fijación y estanqueidad fácil de instalar.

Con estos dos perfiles cubrimos todas las necesidades del mercado, lo que permite que este tipo de cerramiento se utilice durante todo el año, aportando así un espacio multifuncional y de gran confort.

El Arquafijo admite todo tipo de panel hasta 35mm de espesor, ya sea policarbonato, vidrio o panel sandwich.

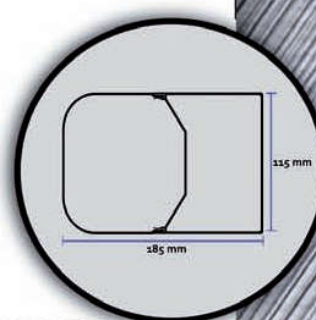
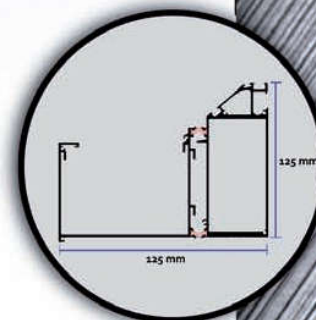
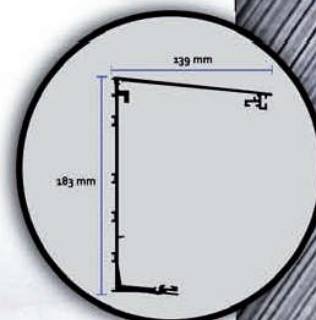
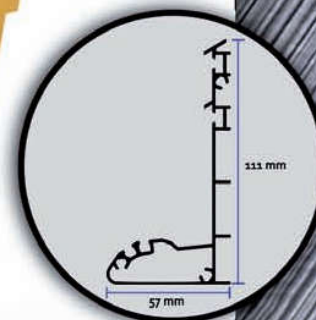
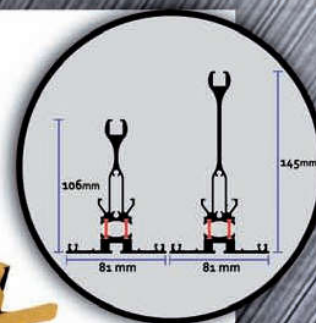

DATOS TÉCNICOS

PERFIL T - 105

Inclinación mínima: 12%.

Gran resistencia a los esfuerzos de flexión.

Galce máximo hasta 35mm.

Cristal laminar en diversas configuraciones.

Policarbonato.

Panel sandwich.

Tipos de montaje

En estructura.

Entreparedes.

Pared-estructura.

PERFIL T - 145

Inclinación mínima: 12%.

Gran resistencia a los esfuerzos de flexión.

Galce máximo hasta 35mm.

Permite mayor salida que el perfil T-105.

Cristal laminar en diversas configuraciones.

Policarbonato.

Panel sandwich.

Otros datos

Canalón con rotura de puente térmico y bajada de 80mm. Posibilidad de instalar el canalón completo ARQUALIGHT.





SPEED DRY

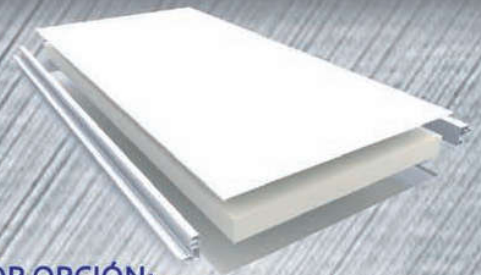

VENTAJAS SOBRE OTROS PANELES:

El Sistema SPEED DRY no necesita estructuras extra, correas o cerchas para su colocación. Son más resistentes a la rotura que otros paneles de chapa de acero.

En su composición se utilizan chapas de 0.8 mm (para paneles de 52 mm) y de 1 mm (para paneles de 82 mm), que aportan gran rigidez. Están compuestos de un núcleo de poliestireno extruido que es más resistente a la compresión que otros materiales aislantes.

ELIJA LA MEJOR OPCIÓN:

- Por el Marcado CE.
- Por el espesor de la chapa.
- Por el color de la chapa.
- Por el sistema de fijación.
- Por el interior de Poliestireno Extruido.
- Por la longitud de los tramos sin necesidad de correas.
- Por la posibilidad de largos hasta 12 mts.

Gracias a estas características el profesional AHORRA:

- En tiempo de montaje.
- En materiales estructurales.

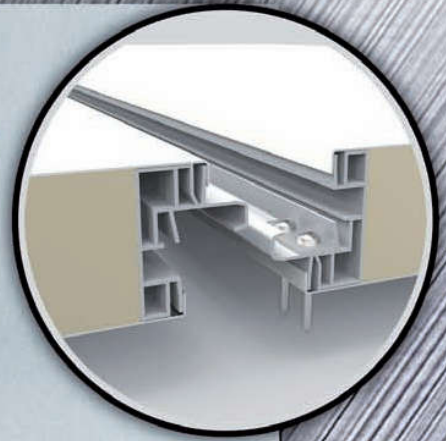

DATOS TÉCNICOS

Características panel

Estructura ligera en 82mm:
(9,70 Kg*m²).
Poliestireno extruido de gran
resistencia a compresión
(1mm).

Estructura ligera en 52mm:
(7,37 Kg*m²).
Poliestireno extruido de gran
resistencia a compresión
(0,8mm).

Perfil de PVC con tres cámaras tubulares que dotan al panel de una gran rigidez.

Reacción a fuego B-s1,do.

Facilidad de montaje.

Auto-portante dependiendo del espesor y superficie.

Gran variedad de acabados (RAL, anodizados, maderas y otros).

Longitud

Estándar: 2 - 7mts.

Especial: 9 - 12mts.

Otros datos

Posibilidad de añadir plancha extra de poliestireno de 27mm contra los efectos de rayos U.V. y lámina termoacústica de 7mm en diversos colores.

